

Einstellanleitung für Edelstahl-Rollenbänder nach innen / außen öffnend

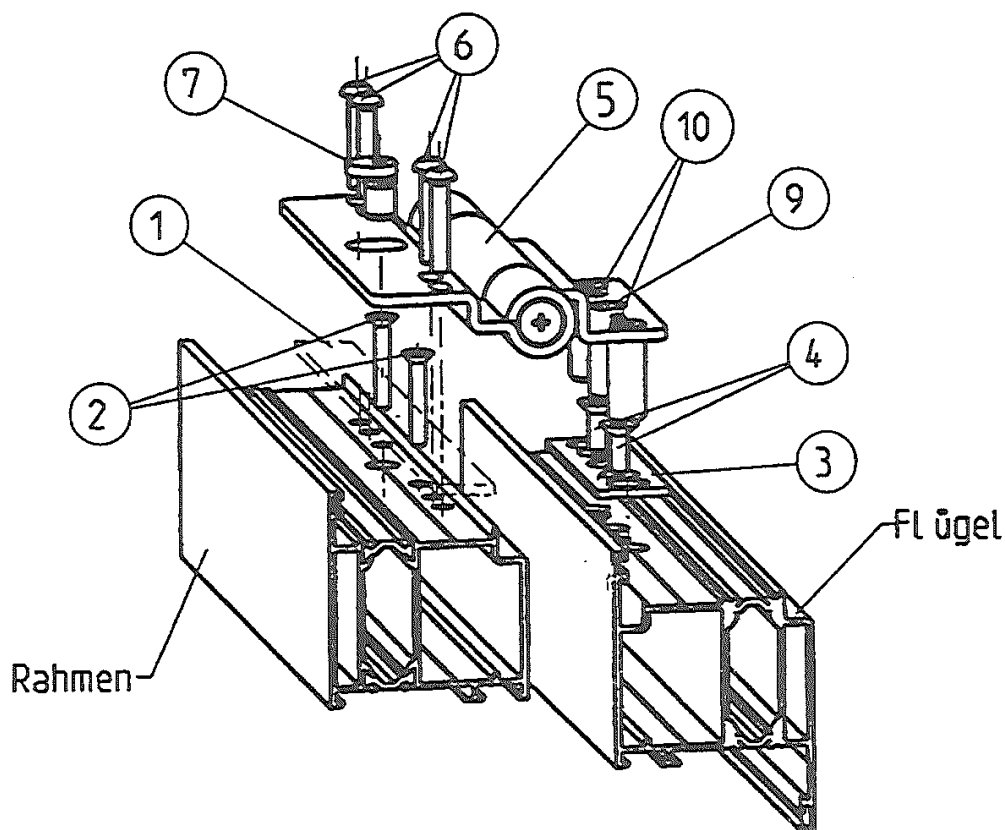

Nach innen öffnend:



Distanzstück, Fa. HEROAL (Pos.1) auf den Rahmen auflegen und mit 2 Senkschrauben M5x25 (Pos.2) verschrauben

Distanzstück (Pos.3) auf Flügel auflegen und mit 2 Senkschrauben M6x16 (Pos.4) verschrauben, diese leicht gelöst lassen

Das Band (Pos.5) auflegen, Spindel (Pos.9) mit ISK-Schlüssel SW4 in Flügel schrauben, dann erst die Senkschrauben (Pos.4) durch die Flügelteilbohrungen (Pos.10) festdrehen
Rahmenteil mit 4 Linsenkopfschrauben M6x30 (Pos.6) verschrauben

Den Exzenter zur Höhenverstellung in ein Band pro Tür an entsprechender Stelle eindrücken.

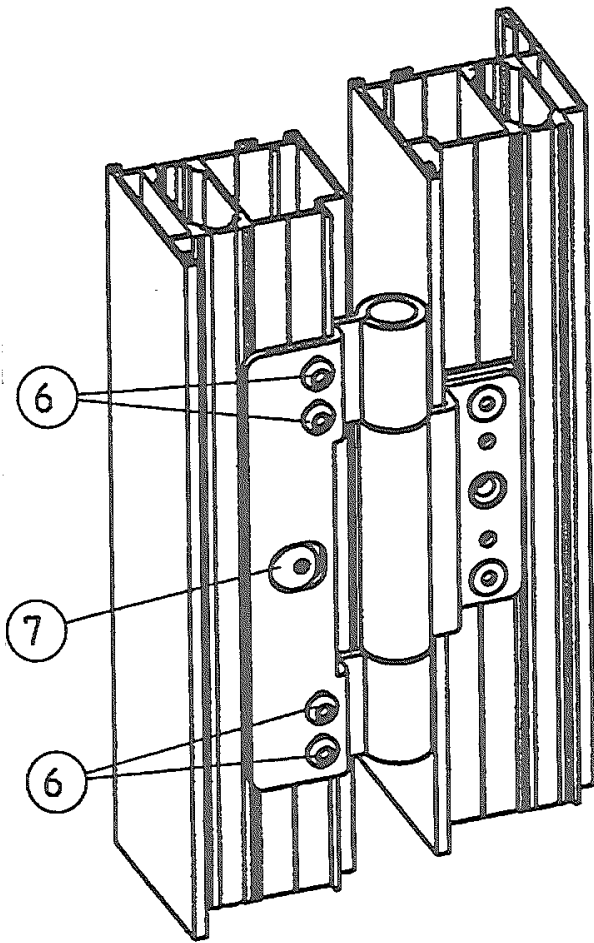

Hinweise zur Horizontal-
bzw. Vertikalverstellung

Vertikalverstellung:
 Linsenkopfschrauben (Pos.6) etwas lösen
 Exzenter (Pos.7) entsprechend drehen
 (Verstellbereich $\pm 3\text{mm}$)
 Linsenkopfschrauben (Pos.6) wieder festdrehen

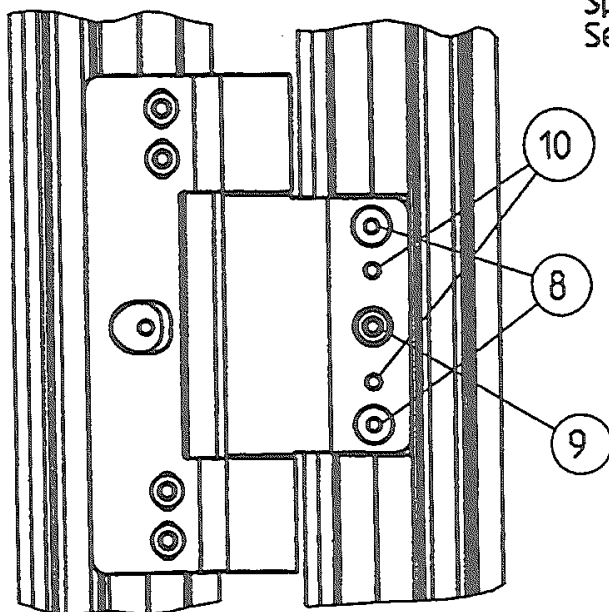

Horizontalverstellung:
 Senkschrauben (Pos.8) $\frac{1}{4}$ Umdrehung lösen
 Spindel (Pos.9) entsprechend drehen
 Senkschrauben (Pos.8) wieder festdrehen

Nach außen öffnend:

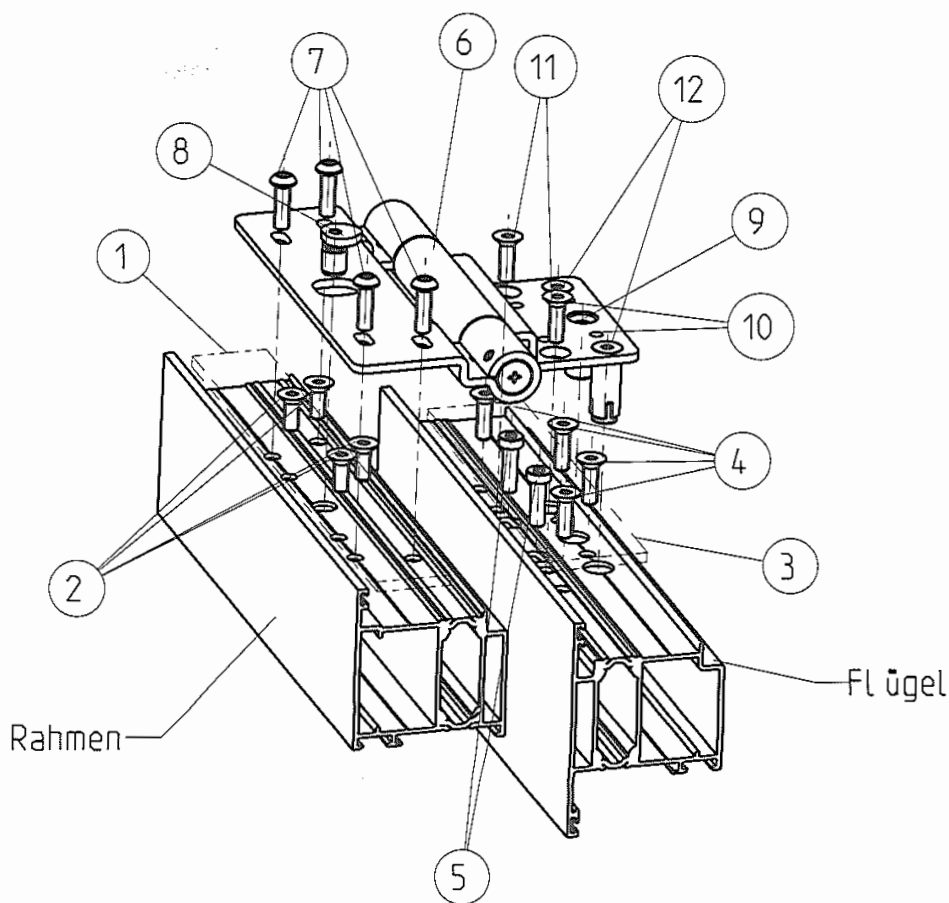

Distanzstück, Rahmenteil, Fa. HEROAL (Pos.1) auf den Rahmen auflegen und mit 4 Senkschrauben M6x16 (Pos.2) verschrauben

Distanzstück, Flügelteil, Fa. HEROAL (Pos.3) auf Flügel auflegen und mit 4 Senkschrauben M6x20 (Pos.4) verschrauben, diese leicht gelöst lassen

Zylinderschrauben M6x20 (Pos.5) in vorher montiertes Einstück einschrauben bis der Schraubenkopf flächenbündig mit dem Distanzstück (Pos.3) ist

Das Band (Pos.6) auflegen, Spindel (Pos.9) mit ISK-Schlüssel SW 4 in Flügel schrauben, dann erst die Senkschrauben (Pos.4) durch die Flügelteilbohrungen (Pos.10) festdrehen

Flügelteil über Spindel (Pos.9) und Zylinderkopfschrauben (Pos.5) parallel auf ca. 2mm Abstand zum Distanzstück (Pos.3) voreinstellen.

Senkschrauben (Pos.11 und 12) fest anziehen, dadurch ist das Flügelteil arretiert
weitere Verstellmöglichkeiten siehe Hinweise ➤ Horizontal-bzw. Vertikalverstellung
Rahmenteil mit 4 Linsenkopfschrauben M6x20 (Pos.7) verschrauben

Den Exzenter (Pos.8) zur Höhenverstellung in ein Band pro Tür an entsprechender Stelle eindrücken.

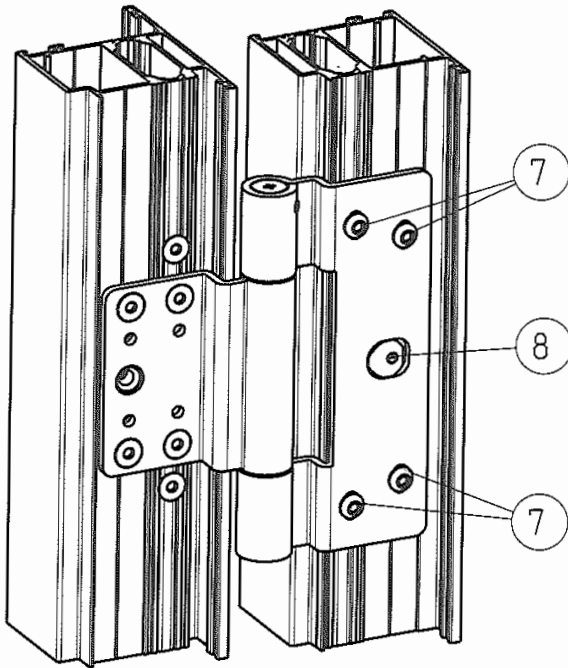

Vertikalverstellung:

 Linsenkopfschrauben (Pos.7) etwas lösen
 Exzenter (Pos.8) entsprechend drehen
 (Verstellbereich $\pm 3\text{mm}$)
 Linsenkopfschrauben (Pos.7) wieder festdrehen

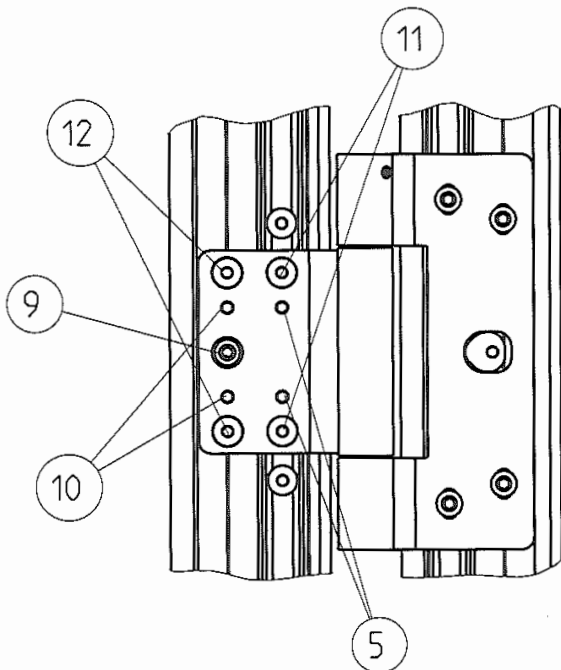

Horizontalverstellung:

 Senkschrauben (Pos.11 und 12) lösen
 Spindel (Pos.9) und Zylinderschrauben (Pos.5)
 entsprechend parallel drehen
 Senkschrauben (Pos.11 und 12) wieder festdrehen

Wartung und Pflege der Türbänder unterliegen dem Fachbetrieb.
 Durch unberechtigtes Verstellen kann die Funktion der Türbänder
 und somit des Türelements nicht sichergestellt werden.
 Für entsprechende Beeinträchtigungen übernimmt somit weder die
 Fa. Heroal noch der Bandhersteller die Gewährleistung.

Fensterfabrik W. Niederhofer GmbH

Werk I - Hauptverwaltung

Oberfeld 1 · D-94474 Vilshofen-Sandbach · Tel. (08548) 9122-0 · Fax 9122-900

info@niederhofer-fenster.de · www.niederhofer.fenster.de

